

ШПІНТ СТАЛЬНИЙ

DIN 94

ISO1234

PN-M-82001

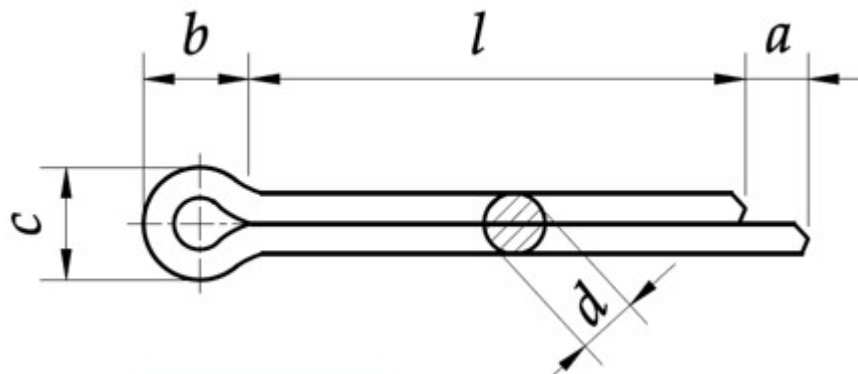

Розмір/Діаметр

Номінальний вимір 1)		0,6	0,8	1	1,2	1,6	2	2,5	3,2	
d <sub>1</sub>	max	0,5	0,7	0,9	1	1,4	1,8	2,3	2,9	
	min	0,4	0,6	0,8	0,9	1,3	1,7	2,1	2,7	
a	max	1,6	1,6	1,6	2,5	2,5	2,5	2,5	3,2	
	min	0,8	0,8	0,8	1,25	1,25	1,25	1,25	1,6	
b ≈		2	2,4	3	3	3,2	4	5	6,4	
c	max	1	1,4	1,8	2	2,8	3,6	4,6	5,8	
	min	0,9	1,2	1,6	1,7	2,4	3,2	4	5,1	
Відповідний діаметр	болти	Зверху	-	2,5	3,5	4,5	5,5	7	9	11
		Верх до	2,5	3,5	4,5	5,5	7	9	11	14
	черепки	нагорі	-	2	3	4	5	6	8	9
		Верх до	2	3	4	5	6	8	9	12

Розмір/Діаметр

Номінальний вимір 1)		4	5	6,3	8	10	13	16	20	
d <sub>1</sub>	max	3,7	4,6	5,9	7,5	9,5	12,4	15,4	19,3	
	min	3,5	4,4	5,7	7,3	9,3	12,1	15,1	19	
a	max	4	4	4	4	6,3	6,3	6,3	6,3	
	min	2	2	2	2	3,15	3,15	3,15	3,15	
b ≈		8	10	12,6	16	20	26	32	40	
c	max	7,4	9,2	11,8	15	19	25,8	30,8	38,5	
	min	6,5	8	10,3	13,1	16,6	21,7	27	33,8	
Відповідний діаметр	болти	Зверху	14	20	27	39	56	80	120	170
		Верх до	20	27	39	56	80	120	170	-
	черепки	нагорі	12	17	23	29	44	69	110	160
		Верх до	17	23	29	44	69	110	160	-

d - діаметр

b - довжина кільця

a - виступ

l - довжина

c - висота кільця