

Гайка самоконтряща

DIN 985

ISO 10511

PN 82175

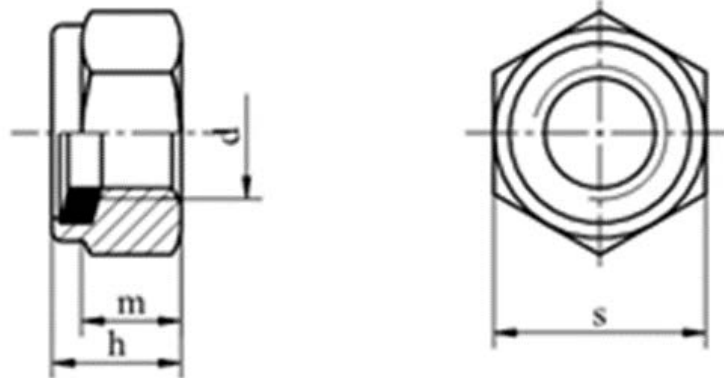

Розмір/Діаметр

d	M3	M4	M5	M6	M7	M8	M10	M12	M14	
							M8x1	M10x1	M12x1,5	M14x1,5
							M10x1,25	M12x1,25		
P	0,5	0,7	0,8	1	1	1,25	1,5	1,75	2	
m _{min}	2,4	2,9	3,2	4	4,7	5,5	6,5	8	9,5	
	ном.=max.	4	5	5	6	7,5	8	10	12	14
П	min.	3,7	4,7	4,7	5,7	7,14	7,64	9,64	11,57	13,3
S _{ном}	5,5	7	8	10	11	13	17	19	22	

Розмір/Діаметр

d	M16	M18	M20	M22	M24	(M27)	M30	M33	M36	
		M16x1,5	M18x2	M20x2	M22x2	M24x2	(M27x2)	M30x2	M33x2	M36x3
		M18x1,5	M20x1,5	M22x1,5						
P	2	2,5	2,5	2,5	3	3	3,5	3,5	4	
m _{min}	10,5	13	14	15	15	17	19	22	25	
	ном.=max.	16	18,5	20	22	24	27	30	33	36
П	min.	15,3	17,66	18,7	20,7	22,7	25,7	28,7	31,4	34,4
S _{ном}	24	27	30	32	36	41	46	50	55	

Розмір/Діаметр

d	M39	M42	M45	M48	
		M39x3	M42x3	M45x3	M48x3
P	4	4,5	4,5	5	
m _{min}	27	29	32	36	
	ном.=max.	39	42	45	48
П	min.	37,4	40,4	43,4	46,4
S _{ном}	60	65	70	75	

P - крок
h - висота
s - розмір під ключ

d - діаметр
m - висота гайки